

## Ορολογία της Μηχανής Συσκευασίας Κενού - Vacuum Champion

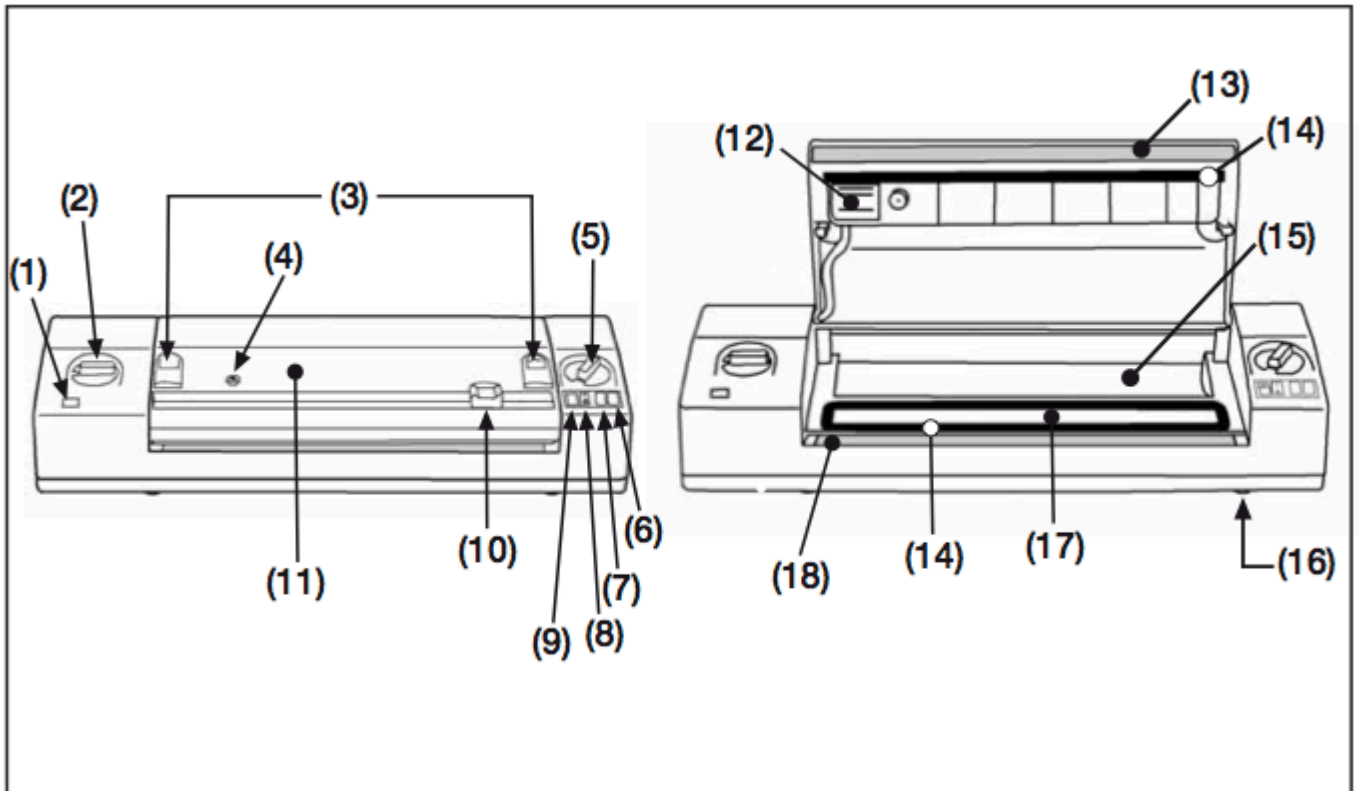

- (1) Vacuum gauge - Μετρητής Κενού:** Έχει κίτρινος χρώμα και γίνεται πράσινο χρώμα όταν η λειτουργία κενού έχει επιτευχθεί.
- (2) Vacuum Level - Ρυθμιστής Κενού:** Γυρίστε τον διακόπτη δεξιόστροφα (με την φορά των δεικτών του ρολογιού) για να αυξήσετε το κενό και αριστερόστροφα για να το μειώσετε.
- (3) Lock Buttons - Κουμπιά Κλειδώματος:** Στην θέση locked (κλειδωμένα) ασφαλίζουν το καπάκι στην θέση του κατά την διάρκεια του κύκλου συσκευασίας κενού σε σακούλες, βάζα και δοχεία, Τα κουμπιά κλειδώματος απελευθερώνονται αυτόματα.
- (4) Tube air inlet - Θύρα για σωληνάκι αέρα:** Για να εισάγετε το εύκαμπτο σωληνάκι αέρα σύνδεσης με τα βάζα, δοχεία, καπάκια (τύπου universal), πώμα μπουκαλιών κ.α.
- (5) Sealing Time - Ρυθμιστής Χρόνου Σφράγισης:** Γυρίστε τον διακόπτη δεξιόστροφα (με την φορά των δεικτών του ρολογιού) για να αυξήσετε τον χρόνο σφράγισης και αριστερόστροφα για να το μειώσετε.

- (6) Manual Vacuum Button 'MAN VAC' - Κουμπί Αυτόματου Κενού 'MAN VAC':**  
Πατώντας αυτό το κουμπί η αντλία κενού θα ξεκινήσει να δουλεύει συνεχόμενα ακυρώνοντας τις προεπιλεγμένες ρυθμίσεις του Ρυθμιστή Κενού (2).
- (7) Manual Seal Button 'MAN SEAL' - Κουμπί Αυτόματης Σφράγισης 'MAN SEAL':**  
Πατώντας αυτό το κουμπί θα ενεργοποιηθεί άμεσα η διαδικασία σφράγισης, ακυρώνοντας τις προεπιλεγμένες ρυθμίσεις του Ρυθμιστή Κενού (2).
- (8) ON(I)/OFF(O) Switch - Διακόπτης ON(I)/OFF(O):** Πατήστε τον διακόπτη στην θέση ON(I) για να ανάψει η Μηχανή Συσκευασίας Κενού - Vacuum Champion και στην θέση OFF(O) για να κλείσει.
- (9) Sealing Indicator light - Φως δείκτη σφράγισης:** Όταν η διαδικασία σφράγισης είναι σε εξέλιξη τότε ανάβει κίτρινο φως.
- (10) Bag Cutter - Κοπικό Σακούλας:** Πατήστε και σύρετε προς την μια ή την άλλη κατεύθυνση για να κόψετε την σακούλα ή το ρολό σακούλας στο επιθυμητό μέγεθος.
- (11) Lid - Καπάκι:** Η αντλία κενού ενεργοποιείται πιέζοντας τα δύο κουμπιά κλειδώματος στο καπάκι.
- (12) Filter - Φίλτρο:** Προστατεύει την αντλία από την είσοδο σκόνης ή υγρών που θα μπορούσαν να την βλάψουν.
- (13) Sealing Gasket - Φλάντζα Σφράγισης:** Πιέζει την σακούλα στην μπάρα σφράγισης.
- (14) Airtight Gaskets - Φλάντζες Στεγανοποίησης:** Εγγυώνται ότι θα διατηρείται ένα κενό στο θάλαμο, επιτρέποντας έτσι την απομάκρυνση του αέρα από σακούλες και δοχεία.
- (15) Bag Compartment - Θήκη Ρολού Σακούλας:** Για να κρατάτε το ρολό - σακούλας σε κοντινή απόσταση και έτοιμο προς χρήση.
- (16) Non-slip feet - Αντιολισθητικά Ποδαράκια:** Αποτρέπουν την συσκευή να μετακινείται κατά την διάρκεια λειτουργίας της.
- (17) Tray-shaped vacuum chamber - Θάλαμος κενού σε σχήμα δίσκου:** Για να τοποθετείτε την ανοιχτή μεριά της σακούλας μέσα στον θάλαμο, τραβήξτε τον αέρα από την σακούλα και μαζέψτε τυχόν επιπλέον υγρά.

**(18) Sealing Bar - Μπάρα Σφράγισης:** Στοιχείο θέρμανσης με επικάλυψη από τεφλόν που σφραγίζει την σακούλα και εμποδίζει την προσκόλληση της.

### Σημαντικές Πληροφορίες

Ο κατασκευαστής καταβάλλει κάθε δυνατή προσπάθεια για να διασφαλίσει ότι κάθε προϊόν έχει την υψηλότερη ποιότητα και ασφάλεια. Ωστόσο, όπως και σε κάθε ηλεκτρική συσκευή, πρέπει να τηρούνται οι βασικοί κανονισμοί ασφαλείας για να αποφεύγονται οι κίνδυνοι για ανθρώπους, ζώα ή αντικείμενα.

- Πριν από τη χρήση για πρώτη φορά και περιοδικά κατά τη διάρκεια ζωής του προϊόντος, ελέγξτε το καλώδιο τροφοδοσίας για να βεβαιωθείτε ότι δεν υπάρχει καμία ζημιά. Εάν το καλώδιο τροφοδοσίας έχει κάποια ζημιά, πρέπει να αντικατασταθεί από τον κατασκευαστή, τον αντιπρόσωπο σέρβις ή το εξειδικευμένο άτομο για να αποφευχθεί ο κίνδυνος.
- Διαβάστε προσεκτικά τις οδηγίες πριν την χρήση της Μηχανής Συσκευασίας Κενού - Vacuum Champion και κρατήστε τις εύκαιρες για μελλοντική χρήση.
- Αυτή η συσκευή δεν προορίζεται για συνεχή χρήση. Μην πραγματοποιείται πάνω από έναν ολοκληρωμένο κύκλο κάθε 2 λεπτά. Η εντατική χρήση της συσκευής μπορεί να προκαλέσει την αυτόματη επέμβαση της θερμική προστασίας της συσκευής. Σε μια τέτοια περίπτωση, πρέπει να περιμένετε έως ότου η συσκευή κρυώσει αρκετά για να επαναφέρετε.
- Μην χρησιμοποιείτε την συσκευή κοντά ή πάνω σε ζεστές επιφάνειες.
- Το περίβλημα της συσκευής δεν την προστατεύει από την διείσδυση υγρών.
- Αποφύγετε την αναρρόφηση υγρών μέσα στο θάλαμο κενού. Εάν αυτό συμβεί, στεγνώστε αμέσως το θάλαμο κενού.
- Μην χρησιμοποιείτε την συσκευή αν το καλώδιο ή το βύσμα είναι υγρό. Αν αυτό συμβεί κατά τη χρήση, αποσυνδέστε το αμέσως από την πρίζα φορώντας στεγνά γάντια από καουτσούκ. Μην αφαιρείτε ή αγγίζετε τη συσκευή που έχει βυθιστεί στο νερό πριν την αποσυνδέσετε. Μην το χρησιμοποιήσετε αφού την

αφαιρέσετε από το νερό (στείλτε την αμέσως σε εξουσιοδοτημένο κέντρο επισκευών ή εξουσιοδοτημένο αντιπρόσωπο).

- Για να αποφύγετε πιθανά εγκαύματα μην αγγίζετε την μπάρα σφράγισης κατά τη χρήση.
- Ποτέ μην χρησιμοποιείτε προσαρμογείς ρεύματος διαφορετικούς από εκείνους που αναφέρονται στη συσκευή (δείτε την ετικέτα πληροφοριών).
- Να αποσυνδέετε πάντα την συσκευή μετά από τη χρήση.
- Μην ανοίγετε ή παραβιάζετε τη συσκευή. Οι επισκευές πρέπει να εκτελούνται μόνο από εξουσιοδοτημένο προσωπικό. Οι μη εξουσιοδοτημένες επισκευές θα ακυρώσουν την εγγύηση.
- Χρησιμοποιώντας το MAGIC VAC® σε μεγάλα υψόμετρα (πάνω από 1500 mt): Ο δείκτης στάθμης κενού (μετρητής κενού) είναι ένα όργανο που μετρά τη διαφορά μεταξύ εξωτερικής πίεσης (πίεση περιβάλλοντος) και εσωτερικής πίεσης κενού. Αυτό σημαίνει ότι με δεδομένη την ίδια εσωτερική πίεση, η ένδειξη της στάθμης κενού εξαρτάται από την εξωτερική πίεση. Συνεπώς, εάν χρησιμοποιείτε τον MAGIC VAC® Champion σε κάποιο υψόμετρο, ο κίτρινος δείκτης (1) μπορεί να μην είναι εντελώς πράσινος όταν έχει επιτευχθεί το μέγιστο κενό: ωστόσο, αυτό δεν σημαίνει ότι η στάθμη κενού που έχει επιτευχθεί είναι χαμηλότερη. Στη συνέχεια γυρίστε το κουμπί κενού (2) αριστερόστροφα μέχρι να ενεργοποιηθεί η διαδικασία αυτόματης σφράγισης (η κίτρινη ενδεικτική λυχνία ανάβει).
- Ο Κατασκευαστής, ο Πωλητής και ο Εισαγωγέας θεωρούνται υπεύθυνοι για την ασφάλεια, την αξιοπιστία και την απόδοση μόνο εάν:
  - α) η συσκευή χρησιμοποιείται σύμφωνα με τις οδηγίες χρήσης,
  - β) το ηλεκτρικό σύστημα στην περιοχή όπου χρησιμοποιείται η συσκευή είναι σύμφωνο με τους ισχύοντες νόμους.
- Η συσκευή αυτή δεν μπορεί να χρησιμοποιηθεί από ανθρώπους (συμπεριλαμβανομένων παιδιών) με μειωμένες νοητικές, αισθητηριακές ή σωματικές ικανότητες ή από άτομα που δεν διαθέτουν την απαιτούμενη εμπειρία και γνώση, εκτός εάν ο υπεύθυνος για την ασφάλειά τους επιβλέπει τη χρήση της συσκευής ή τους έχει παράσχει όλες τις απαραίτητες οδηγίες.

- Πάντα βεβαιωθείτε ότι τα παιδιά δεν παίζουν με τη συσκευή.
- Μην χρησιμοποιείτε δοχεία ή καπάκια που έχουν υποστεί βλάβη ή είναι ραγισμένα!
- Χρησιμοποιείτε μόνο αυθεντικές σακούλες και αξεσουάρ MAGIC VAC®.